

02 - 08.2

03.15.RUS

**Запорные клапаны
UV 526**





Запорные клапаны DN 10 до 65 PN 63, 100 и 160

Описание

Запорные клапаны UV 526 односедельные двухходовые, с фасонным золотником. Предназначены для полного перекрытия потока среды, в исполнении с регулирующим золотником также применяются для регулирования среды. Уплотнительные поверхности наплавлены твердым сплавом. Клапаны оснащены ручным маховиком или электроприводом и указателем положения. Присоединение клапана выполняется под приварку или фланцевое.

Применение

Энергетика и химическая промышленность.

Рабочие среды

Вода, водяной пар и другие жидкости, или газы совместимые с материалом клапана.

Монтажные положения

Для запорного клапана допускается любое положение и направление среды.

В случае регулирующего золотника надо обеспечить направление потока среды под золотник.

Надо обеспечить достаточный простор для обслуживания ручного маховика или электропривода.

Трубопровод рекомендуется изолировать. Запрещается изолировать корпус клапана.

Технические параметры

Конструкционный ряд	UV 526										
Исполнение	Односедельный запорный (регулирующий) клапан, двухходовой										
Диапазон диаметров	DN 10 до 65										
Условное давление	PN 63, 100, 160										
Материал корпуса (ČSN; DIN W. Nr.)	11416	12020	15128	1.0460	1.4571	1.4903	1.5415	1.7335	1.7380	1.7383	1.4541
Диапазон рабочих темпер. (од -10°C)	до 400°C	до 350°C	до 550°C	до 450°C	до 600°C	до 600°C	до 500°C	до 550°C	до 575°C	до 575°C	до 600°C
Материал седла	Материал корпуса + наплавка Stellite 6										
Материал золотника	1.4923 + твердый сплав Real 096										
Концы под приварку	Согл. ČSN EN 12627 (9/2000), DIN 3229-1; DIN 2559 стр.1, ČSN 131075 (03/1991),										
Присоединительные фланцы	Согласно ČSN EN 1092-1 (7/2014)										
Уплотнительные поверхности фланцев	Тип B1 (грубый упл. выступ); тип B2 (гладкий уплот. выступ), тип C (шип); тип D (паз); тип E (выступ); тип F (выточка) согласно ČSN EN 1092-1 (7/2014)										
Расходная характеристика	Запорная; Регулирующая										
Неплотность	Согласно ČSN EN 12266-1 (11/2003) - класс неплотности A										
Уплотнение сальника	Экспандированный графит										

Размеры и массы клапанов UV 526 в приварном исполнении

DN	H	L ₁	V ₁	V ₂	V ₃	D _{4 макс}	K	D ₅	D ₆	D ₇	D ₈	a _p	n _p	d _p	m ₁								
	MM	MM	MM	MM	MM	MM	MM	MM	MM	MM	MM	MM		MM	КГ								
10	12	150	30	255	211	26	200	125	102	70	20	12	8	11	4.0								
15															5.7								
20	16	160	41	270	226	39									250	175	140	100	30	16	8	17	12
25																							22
32	22	210	60	348	295	54	400	175	140	100	30	16	8	17	22								
40															36	250	80	446	381	83	400	175	140

m₁ - приблизительный вес приварного исполнения

Размеры и массы клапанов UV 526 в фланцевом исполнении

DN	PN63							PN100							PN160							PN63-160			
	D	D ₁	D ₂	D ₃	a	d	n	D	D ₁	D ₂	D ₃	a	d	n	D	D ₁	D ₂	D ₃	a	d	n	L ₂	m ₂		
	MM	MM	MM	MM	MM	MM		MM	MM	MM	MM	MM	MM		MM	MM	MM	MM	MM	MM	MM	MM	MM	КГ	
10	13	100	70	40	20	14	4	13	100	70	40	20	14	4	13	100	70	40	20	14	4	210	5.5		
15	17	105	75	45				17	105	75	45				17	105	75	45					20	14	4
20	22	130	90	58	22	18		18	22	130	90	58	22		18	4	---	---	---	---	---	---	---	230	9.5
25	29	140	100	68					29	140	100	68					29	140	100	68	24	18	4		230
32	37	155	110	78	24	22	22	37	155	110	78	24	22	4	---	---	---	---	---	---	---	260	18		
40	43	170	125	88				43	170	125	88				43	170	125	88	26	22	4		260	19	
50	54	180	135	102	26	26	26	54	195	145	102	28	26	8	54	195	145	102	30	26	8	300	32		
65	69	205	160	122				69	220	170	122				69	220	170	122					30	26	8

m₂ - приблизительный вес исполнения с фланцами

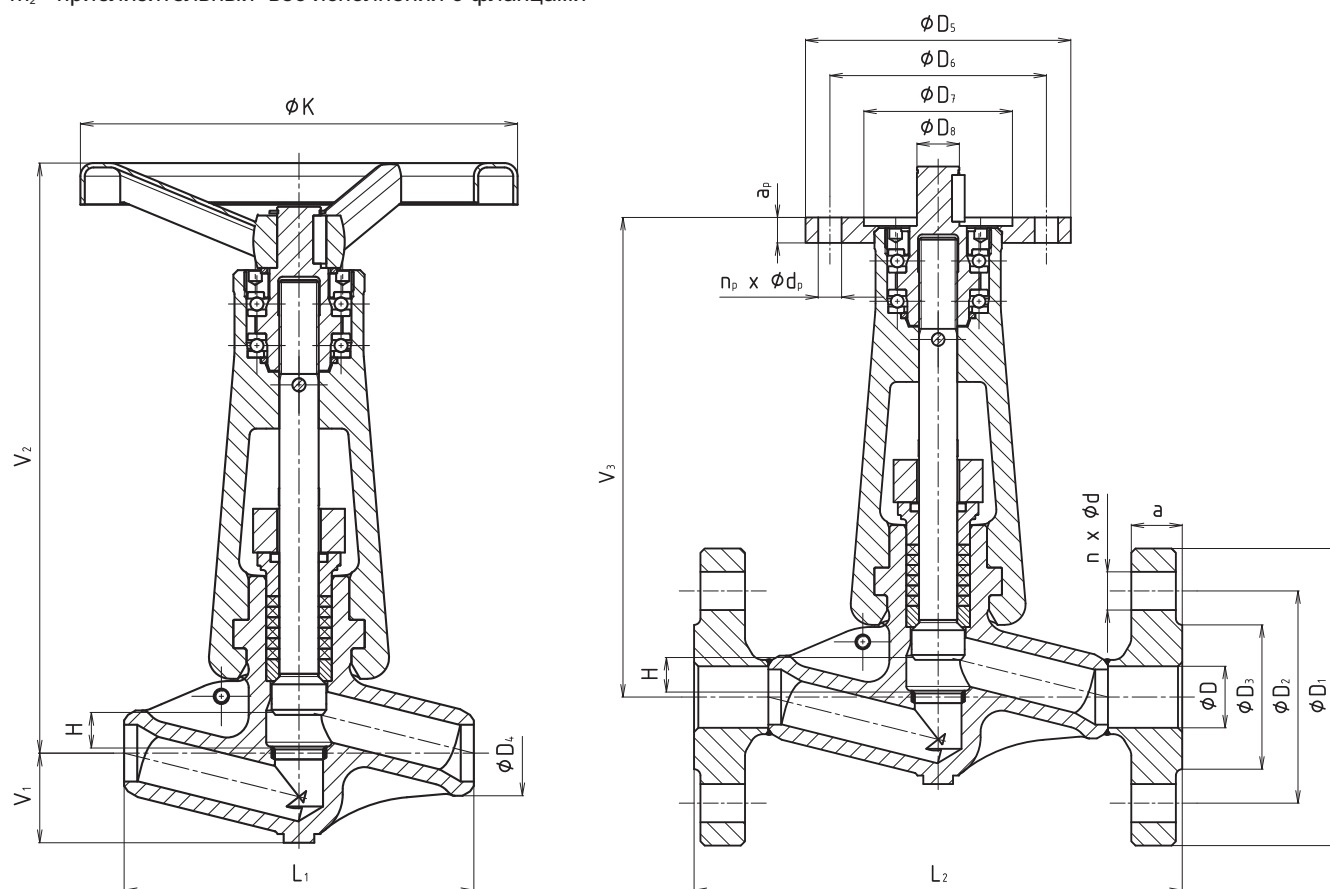

Приварное исполнение с ручным маховиком Фланцевое исполнение для электропривода

Присоединительные размеры приварных концов

DN	ČSN EN 12627					DIN 3229-1; DIN 2559 стр.1					ČSN 131075				
	Размер трубы		Размер концов			Размер трубы		Размер концов			Размер трубы		Размер концов		
	D_T	t	A	B	α	D_T	t	A	B	α	D_T	t	A	B	α
	мм	мм	мм	мм	[°]	мм	мм	мм	мм	[°]	мм	мм	мм	мм	[°]
10	17.2	2	18	13	37.5	17.2	2	18	13	0	14.2	2	18	10	0
	---	---	---	---	---	---	---	---	---	---	14.2	2.5	18	9	0
15	21.3	2	22	17	37.5	21.3	2	22	17	0	21.3	2.6	22	16	0
	---	---	---	---	---	---	---	---	---	---	21.3	2.9	22	16	35
20	26.9	2.3	28	22	37.5	---	---	---	---	---	26.9	2.6	28	22	0
	---	---	---	---	---	---	---	---	---	---	26.9	3.6	28	20	35
25	33.7	2.6	35	29	37.5	33.7	2.6	35	29	0	33.7	2.6	35	29	0
	33.7	2.9	35	28	37.5	33.7	3.2	35	27	30	33.7	2.9	35	28	35
	33.7	4	35	26	37.5	---	---	---	---	---	33.7	4	35	26	35
32	42.4	2.6	44	37	37.5	---	---	---	---	---	42.4	3.6	44	35	35
	42.4	3.6	44	35	37.5	---	---	---	---	---	42.4	4.5	44	33	35
40	48.3	2.9	50	43	37.5	48.3	2.6	50	43	0	48.3	2.9	50	43	35
	48.3	3.6	50	41	37.5	48.3	3.6	50	41	30	48.3	3.6	50	41	35
	48.3	5	50	38	37.5	---	---	---	---	---	48.3	5	50	38	35
50	60.3	3.2	62	54	37.5	60.3	3.2	62	54	30	60.3	3.2	62	54	35
	60.3	4.5	62	51	37.5	60.3	4	62	52	30	60.3	4.5	62	51	35
	60.3	6.3	62	48	37.5	---	---	---	---	---	60.3	6.3	62	48	35
65	76.1	3.6	77	69	37.5	76.1	3.6	77	69	30	76.1	3.6	77	69	35
	76.1	5	77	66	37.5	76.1	5.6	77	65	30	76.1	5	77	66	35
	76.1	7	77	62	37.5	---	---	---	---	---	76.1	7	77	62	35

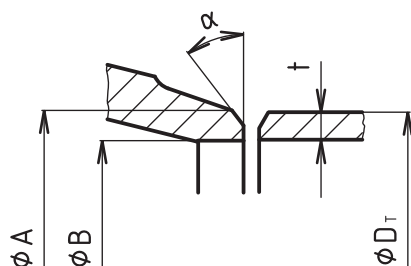

Другие исполнения концов под приварку по запросу

хема составления полного типового номера клапана UV 526

		XX	XXX	XXX	XXXX	XX	XXX	/	XXX	-	XXX
1. Клапан	Запорный клапан	UV									
2. Обозначение типа	Запорный клапан кованный		526								
3. Тип управления	Электрический привод			EXX							
	Ручной маховик			RXX							
4. Присоединение	Фланец с грубым уплот. выступом (тип B1)					1					
	Фланец с выточкой (тип F)					2					
	Фланец с гладким . уплот. выступ.(тип B2)					3					
	Приварное исполнение					4					
	Фланец с выступом (Тип E)					5					
	Фланец с шипом (Тип C)					6					
	Фланец с пазом (тип D)					7					
	Другое присоединение по договору					9					
5. Материал исполнения корпуса	Материал 11416 (-10 до 400 °С)					A					
	Материал 12020 (-10 до 350 °С)					B					
	Материал 15128 (-10 до 550 °С)					C					
	Материал 1.0460 (-10 до 450 °С)					D					
	Материал 1.4571 (-10 до 600 °С)					E					
	Материал 1.4903 (-10 до 600 °С)					F					
	Материал 1.5415 (-10 до 500 °С)					G					
	Материал 1.7335 (-10 до 550 °С)					H					
	Материал 1.7380 (-10 до 575 °С)					I					
	Материал 1.7383 (-10 до 575 °С)					J					
	Материал 1.4541 (-10 до 600 °С)					K					
Другой материал по договору					9						
6. Тип сальника	Графит					5					
7. Тип исполнения	Стандартное исполнение					0					
8. Тип золотника	Запорный						0				
	Регулирующий						1				
9. Аксессуары	Без аксессуаров						0				
10. Номинальное давление	PN 63							063			
	PN 100							100			
	PN 160							160			
11. Рабочая температура °С	Согласно рабочим условиям							/ XXX			
12. Условный диаметр DN	DN согласно исполнению									- XXX	

Пример заказа:

UV526 R20 4B50 00 063/350-025, концы под приварку EN 12627-2-DN20, труба 26,9 x 2,3



Электрические приводы SAR 10.2 Auma

Технические параметры

Тип	SAR 10.2
Обознач. в типовом номере клапана	EAJ
Напряжение питания	3 ~ 380 или 400 V
Частота	50 Hz
Мощность	смотри таблицу спецификации
Управление	3-х позиционное или сигналом 4 - 20 mA
Номинальный момент	25 а 40 mm
Ход	25 mm
Класс защиты	IP 67
Максимальная температура среды	задана используемой арматурой
Температура окружающей среды	от -40 до 60°C
Влажность окружающей среды	100 %
Вес	1-фазный двигатель 49 кг; 3-фазный двигатель 22 кг

Спецификация приводов Auma

		SA	X	XX	XX.X
Тип		SA			
Функция	регулирующая		R		
Исполнение	нормальное				
Силовой ряд привода	10.2				10.2

Форма присоединения A (болт TR 36x6 LH, фланец F10)

Выходные обороты	Выключающий момент	SAR 10.2	
		60-120 Nm	Мощность двигателя [kW]
4			0,06
5,6			0,06
8			0,12
11			0,12
16			0,25
22			0,25
32			0,4
45			0,4

Аксессуары

2 микровыключателя TANDEM

Сигнализатор положения

Механический указатель положения

Потенциометр 1x200 Ω

Электронный датчик RWG (в потенциометром), 4 - 20 mA, 2-х проводной

Электронный датчик RWG (с потенциометром), 4 - 20 mA, 3/4-х проводной

Индуктивный датчик положения IWG, 4 - 20 mA

MATIC - для непрерывного регулирования (спецификация оснащения согласно каталога производителя), вес +7kg

AUMATIC - для непрерывного регулирования (спецификация оснащения согласно каталога производителя), вес +7kg

Остальные принадлежности по каталогу изготовителя приводов.

Размеры приводов Auma 10.2 (Только для 3-фазного исполнения)

Нормальное исполнение

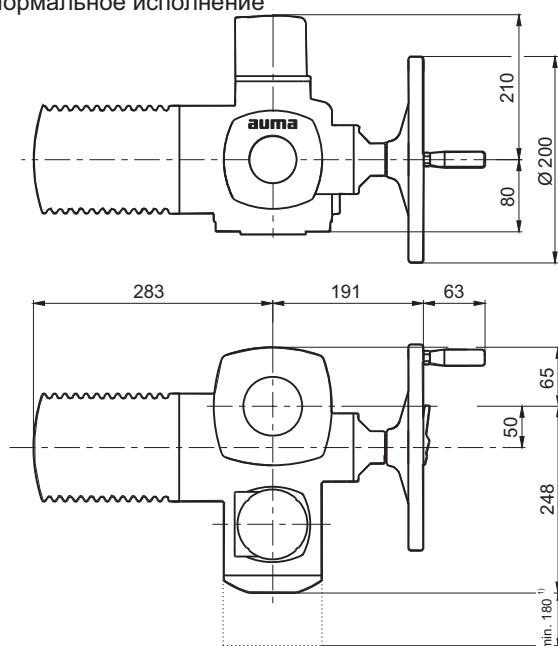

Исполнение MATIC / AUMATIC

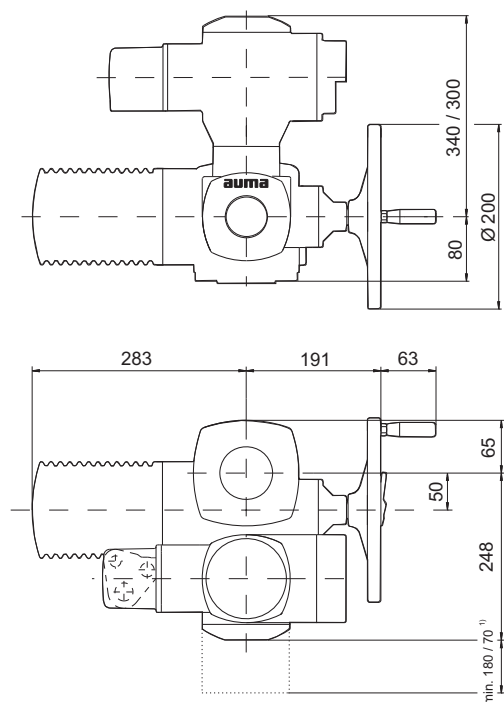

Форма присоединения A, F10

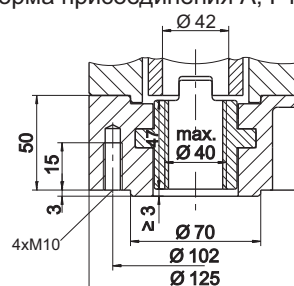

Присоединение по ISO 5210,
Форма присоединения A, F10, Tr36x6-LH

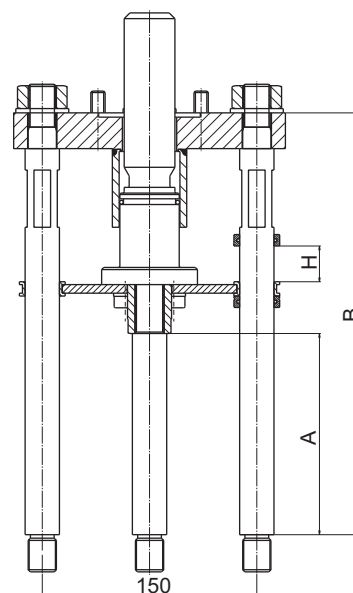

¹⁾ Пространство нужно для открытия крышки

Количество стоек	A	B	H	Масса
4	130	295	25	~ 12 kg

Максимально допустимые рабочие избыточные давления [МПа]

Материал	PN	Температура [°С]											
		100	150	200	250	300	350	400	450	500	550	575	600
Низкоуглеродистая сталь 11416	63	5.4	5.0	4.5	4.1	3.7	3.4	3.3	---	---	---	---	---
	100	8.5	7.9	4.1	6.5	5.6	5.5	5.3	---	---	---	---	---
	160	13.6	12.7	11.4	10.4	9.4	8.8	8.4	---	---	---	---	---
Углеродистая сталь 12020	63	6.3	5.7	5.2	4.7	4.1	3.6	---	---	---	---	---	---
	100	10.0	9.1	8.3	7.4	6.6	5.7	---	---	---	---	---	---
	160	16.0	14.6	13.2	11.9	10.6	9.2	---	---	---	---	---	---
Жаропрочная сталь 15128	63	6.1	6.1	6.1	6.1	6.1	6.1	6.1	6.1	6.1	2.8	1.8	1.2
	100	9.7	9.7	9.7	9.7	9.7	9.7	9.7	9.7	9.7	4.5	3.5	2.2
	160	15.5	15.5	15.5	15.5	15.5	15.5	15.5	15.5	15.5	7.2	5.0	3.0
Нелегированная сталь 1.0460	63	6.3	6.3	6.3	5.7	4.9	4.2	3.3	2.6	---	---	---	---
	100	10.0	10.0	10.0	9.0	7.8	6.7	5.2	4.1	---	---	---	---
	160	16.0	16.0	16.0	14.4	12.5	10.7	8.3	6.5	---	---	---	---
Аустенитная сталь 1.4571	63	5.7	5.3	4.9	4.6	4.3	4.2	4.0	3.9	3.5	3.1	2.9	2.7
	100	9.0	8.3	7.8	7.3	6.9	6.6	6.4	6.3	5.6	5.0	4.7	4.2
	160	14.4	13.3	12.5	11.7	11.0	10.6	10.2	10.1	8.9	7.9	7.6	6.8
Ch-Mo-V-Nb сталь 1.4903	63	6.3	6.3	6.3	6.3	6.3	6.3	6.3	6.3	6.3	5.2	4.5	3.4
	100	10.0	10.0	10.0	10.0	10.0	10.0	10.0	10.0	10.0	8.3	7.2	5.4
	160	16.0	16.0	16.0	16.0	16.0	16.0	16.0	16.0	16.0	13.2	11.5	8.7
Молибденовая сталь 1.5415	63	6.3	6.0	5.5	5.1	4.3	4.1	3.8	3.7	2.9	---	---	---
	100	10.0	9.5	8.7	8.1	6.9	6.5	6.1	5.9	4.6	---	---	---
	160	16.0	15.1	14.0	13.0	11.0	10.4	9.7	9.4	7.3	---	---	---
Cr-Mo сталь 1.7335	63	6.4	6.2	5.9	5.6	5.2	4.8	4.5	4.2	3.5	1.4	---	---
	100	10.2	9.9	9.3	9.0	8.3	7.7	7.2	6.7	5.6	2.2	---	---
	160	16.3	15.8	14.9	14.3	13.3	12.3	11.5	10.7	8.9	3.5	---	---
Cr-Mo сталь 1.7380	63	6.4	6.2	6.1	5.8	5.3	5.0	4.6	4.2	3.5	1.9	1.4	---
	100	10.2	9.9	9.6	9.1	8.5	8.0	7.2	6.7	5.6	3.1	2.1	---
	160	16.3	15.8	15.4	14.6	13.5	12.7	11.5	10.7	8.9	4.9	3.4	---
Cr-Mo сталь 1.7383	63	6.4	6.2	6.1	5.8	5.4	5.0	4.6	4.2	3.5	1.9	1.3	---
	100	10.2	9.9	9.6	9.1	8.5	7.9	7.2	6.7	5.6	3.1	2.1	---
	160	16.3	15.8	15.4	14.6	13.5	12.7	11.5	10.7	8.9	4.9	3.4	---
Cr-Ni-Ti аустенитная сталь 1.4541	63	5.3	4.9	4.6	4.3	4.1	3.9	3.7	3.6	3.5	2.9	2.9	2.4
	100	8.3	7.8	7.3	6.9	6.4	6.2	5.9	5.8	5.6	4.7	4.6	3.9
	160	13.3	12.5	11.7	11.0	10.3	9.9	9.5	9.2	8.9	7.5	7.3	6.2



LDM, spol. s r.o.
Litomyšlská 1378
560 02 Česká Třebová
Czech Republic

tel.: +420 465 502 511
fax: +420 465 533 101
E-mail: sale@ldm.cz
<http://www.ldm.cz>

LDM, spol. s r.o.
Office in Prague
Podolská 50
147 01 Praha 4

tel.: 241087360
fax: 241087192
E-mail: tomas.suchanek@ldm.cz

LDM, spol. s r.o.
Office in Ústí nad Labem
Ladova 2548/38
400 11 Ústí nad Labem
- Severní Terasa

tel.: 602708257
E-mail: tomas.kriz@ldm.cz

LDM servis, spol. s r.o.
Litomyšlská 1378
560 02 Česká Třebová
Czech Republic

tel.: +420 465 502 411-3
fax: +420 465 531 010
E-mail: servis@ldm.cz

LDM, Polska Sp. z o.o.
Modelarska 12
40 142 Katowice
Poland

tel.: +48 32 730 56 33
fax: +48 32 730 52 33
mobile: +48 601 354 999
E-mail: ldmpolska@ldm.cz

LDM Bratislava s.r.o.
Mierová 151
821 05 Bratislava
Slovakia

tel.: +421 2 43415027-8
fax: +421 2 43415029
E-mail: ldm@ldm.sk
<http://www.ldm.sk>

LDM - Bulgaria - OOD
z. k. Mladost 1
bl. 42, floor 12, app. 57
1784 Sofia
Bulgaria

tel.: +359 2 9746311
fax: +359 2 9746311
mobile: +359 888 925 766
E-mail: ldm.bg@ldmvalves.com

OOO "LDM Promarmatura"
Jubilejnyi prospekt,
dom.6a, of. 601
141400 Khimki Moscow Region
Russian Federation

tel.: +7 4957772238
fax: +7 4956662212
mobile: +7 9032254333
E-mail: inforus@ldmvalves.com

TOO "LDM"
Lobody 46/2
Office No. 4
100008 Karaganda
Kazakhstan

tel.: +7 7212 566 936
fax: +7 7212 566 936
mobile: +7 701 738 36 79
E-mail: sale@ldm.kz
<http://www.ldm.kz>

LDM Armaturen GmbH
Wupperweg 21
D-51789 Lindlar
Germany

tel.: +49 2266 440333
fax: +49 2266 440372
mobile: +49 177 2960469
E-mail: ldmmaturen@ldmvalves.com
<http://www.ldmvalves.com>

Ваш партнер